

OBRAZAC 1

--	--

INVESTITOR ¹ Kukuljac Sehadin

OBJEKAT² Privremeni objekat - prodajni pult - montažno demontažni

LOKACIJA³ Lokacija označena br. 28.5 Ilino, KP 4863 KO Novi Bar, Opština Bar

VRSTA TEHNIČKE
DOKUMENTACIJE⁴ Idejno rješenje

PRIVREDNO DRUŠTVO⁵ "B4 Projekt" d.o.o., Bar

ODGOVORNO LICE ⁶ Boris Vukadin, dipl. inž.arh.

VODEĆI PROJEKTANT ⁷ Boris Vukadin, dipl. inž.arh. br. licence: 03-2138/3

¹ Naziv/ime investitora

² Naziv objekta koji se gradi

³ Mjesto gradnje, planski dokument, urbanistička parcela, katastarska parcela

⁴ Idejno rješenje, idejni projekat, glavni projekat odnosno projekat održavanja

⁵ Naziv privrednog društva, pravnog lica odnosno preduzetnika, adresa ime odgovornog lica

⁶ Ime odgovornog lica u privrednom društvu, pravnom licu odnosno ime preduzetnika

⁷ Ime vodećeg projektanta, broj licence i potpis



SADRŽAJ



SADRŽAJ:

IDEJNO RJEŠENJE ARHITEKTURE

TEHNIČKI OPIS

GRAFIČKA DOKUMENTACIJA



UGOVORI

UGOVOR

o izradi tehničke dokumentacije

Zaključen dana 10.05.2021. godine, u Baru između ugovornih strana:

1. Kukuljac Sehadin (u daljem tekstu: **Naručilac**) i
2. **B4 PROJEKT D.O.O. BAR**, sa sjedištem u Baru, ul. Bulevar Revolucije B4, PIB 03018962 / 809 ; PDV: 80 / 31 – 03057 -8, žiro račun račun br. 550 - 15993 - 22, Societe Generale Montenegro koje zastupa Izvršni direktor Boris Vukadin (u daljem tekstu: **Izvršilac**)

Član 1

Predmet ovog Ugovora su usluge i zrade tehničke dokumentacije – Idejnog projekta IDEJNI PROJEKAT ZA PRIVREMENI MONTAŽNO DEMONTAŽNI OBJEKAT / prodajni pano / pult. Izvršilac se na osnovu ovog Ugovora obavezuje da obavlja različite usluge vezane za izradu tehničke dokumentacije. Izvršilac se obavezuje da izradi **Idejni projekat** koji će omogućiti nesmetano izvođenje radova, a sastojaće se iz sledećih faza:
- Arhitektura
Sastavni dio ovog Ugovora je projektni zadatak potpisan od strane Investitora.

Član 2

Izvršilac izjavljuje i garantuje naručiocu:

- da ima licence, dozvole i kvalifikacije koje su predviđene zakonima države Crne Gore, kao i iskustvo u sličnim projektima potrebno za vršenje usluga u skladu sa najvišim propisanim standardima;
- da će obezbediti stručan kadar kako bi obezbedio pravilno pružanje usluga prema ugovoru;
- da će saradivati u svakom trenutku sa Naručiocem i njegovim predstavnicima tokom pružanja usluga.

Izvršilac se obavezuje da izradi tehničku dokumentaciju - Idejni projekat u skladu sa sledećim zakonskim propisima:

- Zakonom o uređenju prostora i izgradnji objekata („Sl. list CG“ br. 51/08 od 22.08.2008, 40/10 od 22.07.2010, 34/11 od 12.07.2011, 40/11 od 8.8.2011, 47/11 od 23.9.2011.);

- Pravilnikom o načinu izrade, razmjeri i bližoj sadržini tehničke dokumentacije („Sl. list CG“ br. 23/14 od 30.05.2014.).

Izvršilac se obavezuje da za potrebe Naručioca izradi kompletnu tehničku dokumentaciju za izvođenje radova na rekonstrukciji i dogradnji stambenog objekta.

Izvršilac će izraditi glavni projekat prema Projektom zadatku, dostavljenim urb.teh. uslovima i po propisima i tehničkim normativima koji regulišu oblast izrade tehničke dokumentacije.

Član 3

Naručilac se obavezuje da:

- nesmetan pristup postojećim objektima radi snimanja i izrade elaborata postojećeg stanja;
- pismenu saglasnost na dostavljeno Idejno rješenje;
- pismenu saglasnost na dostavljeni Idejni projekat.

Član 4

Izvršilac se obavezuje da kompletnu tehničku dokumentaciju iz člana 1 ovog ugovora preda naručiocu u 3(tri) primjerka u analognoj i 7(sedam) primjeraka u digitalnoj formi, u skladu sa sledećim predviđenim rokovima:

Rok za izradu **Idejnog projekta** je 10 dana od dana zaključenja ovog ugovora.

Član 5

Ukoliko Izvršilac ne završi radove u predviđenom roku, prema članu 6., dužan je da plati 1,0 % od ugovorene cijene predmetnog projekta za svaki dan zakašnjenja na ime kaznenih penala, s tim da ukupna vrijednost ne može preći 10 % od ugovorene cijene.

Ukoliko Naručilac ne plati na vrijeme cio ili dio iznosa prema dinamici iz člana 3 na osnovu izdatog računa Izvršiocu, primjenjuje se odredbe Zakona o izmirenja novčanih obaveza (Sl. List CG br. 28/14 od 4.7.2014.)

Član 6

Ukoliko nastupe vanredni događaji i okolnosti, koji se u vrijeme zaključivanja ugovora nisu mogli predvidjeti, a čije se nastupanje nije moglo izbjeći i njihovo dejstvo otkloniti, što utiče na produženje ugovorenog roka, Izvršilac je dužan da podnese detaljno obrazloženje i pismeni zahtjev za produženje roka i to najmanje 15 (petnaest) dana prije isteka roka. Naručilac je dužan

da blagovremeno razmotri i ocijeni opravdanost zahtjeva za produženje roka i donese odgovarajuće rješenje.

Svi rokovi definisani ovim Ugovorom produžavaju se za period trajanja vanrednih okolnosti, izuzev u slučaju kada vanredne okolnosti nastupe nakon isteka roka za ispunjenje ugovorenog posla.

Član 7

Sve eventualne sporove iz ovog Ugovora ugovorne strane će riješiti sporazumno i u duhu dobrih poslovnih odnosa, a ako to nije moguće ugovara se nadležnost Privrednog suda u Podgorici.

Član 8

Ovaj Ugovor sačinjen je u 6 (šest) istovjetnih primjeraka, od kojih svaka ugovorna strana zadržava po 3 (tri) primjerka.

Za Naručioca:

KUKULJAC SEHADIN

Kukuljac Sehadin

Za Izvršioca:

Boris Vukadin dipl.inž.arh.

Izvršni direktor





IZVOD IZ CENTRALNIG
REGISTRA PRIVREDNIH
SUBJEKATA



IZVOD IZ CENTRALNOG REGISTRA PRIVREDNIH SUBJEKATA PORESKE UPRAVE

Registarski broj 5 - 0711837 / 001
PIB: 03018962

Datum registracije: 20.11.2014.

DRUSTVO SA OGRANICENOM ODGOVORNOSCU " b 4 PROJEKT" - BAR

Broj vafoce registracije: /001

Skraceni naziv: b4 PROJEKT
Telefon:
eMail:
Datum zakljucivanja ugovora: 18.11.2014.
Datum donosenja Statuta: 18.11.2014.
Adresa glavnog mjesta poslovanja :
Adresa za prijem sluzbene paste: BULEVAR REVOLUCIJE B-4 BAR
Adresa sjedista: BULEVAR REVOLUCIJE B-4 BAR
Pretefoa djelatnost: 7111Arhitektonska djelatnost
Obavljanje spoljno-trgovinskog poslovanja: NE
Oblik svojine: Privatna
Porijeklo kapitala: Strani
Upisani kapital: 1,00Euro (Novcani 1,00Euro, nenovcani 0,00Euro)

OSNIVACI:

BORIS VUKADIN A1279552

Uloga: Osnivac

Udio: 100% Adresa: FOCA BOSNA I HERCEGOVINA

LICA U DRUSTVU:

BORIS VUKADIN A1279552

Adresa: FOCA BOSNA I HERCEGOVINA

Uloga: Izvršni direktor

Ovlašćenja u prometu: Neograničeno ()

Ovlašćen da djeluje: POJEDINACNO ()

Izdato: 04.05.2015 godine u 10:58h



Nacelnik

Milo Paunovic

)/;/; 1;c/

...



LICENCA PRIVREDNIH DRUŠAVA



CRNA GORA

MINISTARSTVO ODRŽIVOG RAZVOJA I TURIZMA

DIREKTORAT ZA INSPEKCIJSKI NADZOR I
LICENCIRANJE

Direkcija za licenciranje

Broj: UPI 107/7-3844/2

Podgorica, 06.11..2018. godine

»b4 PROJECT« 0.0.0.

BAR
Bulevar revolucije br.4

U prilogu ovog dopisa, dostavlja Vam se rješenje, broj i datum gornji.

OVLAŠĆENO/SLUŽBENO TIČE

Nikola Petrović

MINISTARSTVO ODRZIVOG RAZVOJA I TURIZMA
DIREKTORAT ZA INSPEKCIJSKI NADZOR
I LICENCIRANJE

Direkcija za licenciranje

Broj: UPI 107/7-3844/2

Podgorica, 06.11.2018. godine

Ministarstvo održivog razvoja i turizma, rješavajući po zahtjevu »b4 PROJECT» d.o.o. iz Bara, za izdavanje licence projektanta i izvodaca radova, na osnovu člana 135 st. 1 i 2 Zakona o planiranju prostora i izgradnji objekata ("Sluzbeni list Crne Gore " br. 64/17) i člana 46 stav 1 Zakona o upravnom postupku ("Sluzbeni list Crne Gore " br. 56/14, 20/15, 40/16 i 37/17), donosi

R J E S E N J E

1. ZDAJE SE » b4 PROJECT » D.0.0. BAR, LICENCA projektanta i izvodaca radova.
2. Ova Licenca se izdaje na 5 (pet) godina.

O b r a z l o ž e n j e

Aktom, br.UPI 10717-3844/1 od 29.10.2018. godine »b4 PROJECT» D.o.o, BAR obratio se ovom ministarstvu zahtjevom za izdavanje licence projektanta i izvodaca radova.

Uz zahtjev imenovano privredno društvo, dostavilo je ovom ministarstvu sledeće dokaze:

Rjesenje Ministarstva održivog razvoja i turizma, broj UPI 107/7-3547/2/2 od 28.09.2018. godine, kojim je Vukadin Borisu, dipl.inz.arhitekture-smjer arhitektura iz Bara, izdata licenca ovlasćenog inženjera za obavljanje djelatnosti izrade tehnicke dokumentacije i gradnje objekta. Ugovor o radu, zaključen između poslodavca »b4 PROJECT» D.0.0. iz Bara i Vukadin Borisa, dipl.inz.arhitekture-smjer arhitektura iz Bara, kao zaposlenog, gdje je u cl. 1 i 2. Ugovora, imenovani zasnovao radni odnos u navedeno privredno društvo na neodređeno vrijeme, na radno mjesto: Izvršni direktor, poeev od 01.01.2015. godine; Izvod iz Centralnog Registra Privrednih subjekata Poreske uprave za imenovano privredno društvo, Registarski broj: 50711837 sa sifrom pretezne djelatnosti: 7111:Arhitektonska djelatnost.

Ministarstvo održivog razvoja i turizma, razmotrilo je podnijeti zahtjev pa je odlucilo kao u dispozitivu ovog rjesenja, a ovo sa sledecih razloga:

Naime, članom 122 stav 1 Zakona o planiranju prostora i izgradnji objekata («Sluzbeni list Crne Gore » br. 64/17), propisano je da privredno društvo koje izrađuje tehnicku dokumentaciju (projektant), odnosno privredno društvo koje gradi objekat (izvodac radova), dužno je da za obavljanje djelatnosti izrade tehnicke dokumentacije djela tehnicke dokumentacije, odnosno gradnje i izvođenja pojedinih radova ovlasćeni inženjer može da bude fizicko lice koje obavlja poslove izrade tehnicke dokumentacije

odnosno gradnje i izvođenje pojedinih vrsta radova na gradnji objekta, ima najmanje jednog zaposlenog ovlaštenog inženjera po vrsti projekta, koji izrađuje ito: arhitektonski, građevinski, elektrotehnički i masinski projekat, odnosno vrste radova koje izvodi na osnovu tih projekata. Stavom 2 istog člana Zakona, propisano je da obavljanje pojedinih poslova iz stava 1 ovog člana, projektant, odnosno izvodac radova može da obezbijedi na osnovu zaključenog ugovora sa drugim privrednim društvom koje ima zaposlenog ovlaštenog inženjera za određenu vrstu projekta, odnosno radova.

Članom 3 stav 1 tačka 3 Pravilnika o načinu i postupku izdavanja, mirovanja licence i načinu vođenja registra licenci („Službeni list Crne Gore“, br. 79/17), utvrđene su vrste licenci, a između ostalih i licenca projektanta i izvodaca radova, koja se izdaje privrednom društvu za obavljanje djelatnosti izrade tehničke dokumentacije i gradnje objekta.

Članom 5 stav 1 tač. 1-2. Pravilnika, utvrđeno je da se u postupku izdavanja licence projektanta, odnosno izvodaca radova, provjerava: 1) da li podnosilac zahtjeva u radnom odnosu ima zaposlenog ovlaštenog inženjera i licencu ovlaštenog inženjera.

Članom 137 stav 2 Zakona, propisano je da se licenca za privredno društvo, izdaje se na pet godina.

Rješavajući po predmetnom zahtjevu, a na osnovu uvida u dostavljene dokaze, ova ministarstvo nalazi, da su se u konkretnoj pravnoj stvari stekli uslovi za primjenu čl. 122 stav 1 i 135 stav 2 Zakona o planiranju prostora izgradnji objekata, a u vezi čl. 3 stav 1 tač. 1 i čl. 4 Pravilnika o načinu i postupku izdavanja, mirovanja licence i načinu vođenja registra licenci.

Saglasno izloženom, riješeno je kao u dispozitivu ovog rješenja.

PRAVNA POUKA: Protiv ovog rješenja može se pokrenuti upravni spor tužbom kod Upravnog suda Crne Gore u roku od 20 dana od dana prijema istog.

OVLAŠĆENO SLUŽBENO LICE

Nikola Petrović





LICENCA OVLAŠĆENIH
INŽENJERA



CRNA GORA

M1N1STARSTVO ODRL:IVOG RAZVOJA
I TURIZMA

Direktorat za inspekcijske poslove
i licenciranje
Direkcija za licence
Broj: UPI 107/7-3547/2
Podgorica, 28.09.2018.godine

BORISVUKADIN

BAR
Bulevar Revolucije, C-6

U prilogu dopisa dostavljamo vam rjesenje, broj i datum gornji.

OVLAŠĆENO SLUŽBENO LICE

Nataša Pavićević



Dostavljeno:

- Naslovu:
- *ala*

MINISTARSTVO ODRZIVOG RAZVOJA I TURIZMA
DIREKTORAT ZA INSPEKCIJSKI NADZOR
I LICENCIRANJE

Direkcija za licenciranje

Broj: UPI 107/7-3547/2

Podgorica: 27.09.2018. godine

Ministarstvo održivog razvoja i turizma, rješavajući po zahtjevu BORIS VUKADINA diplomiranog inženjera arhitekture – smjer arhitektura iz Bara, za izdavanje licence za ovlaštenog inženjera, na osnovu člana 135 st. 1 i 2 Zakona o planiranju prostora i izgradnji objekata ("Službeni list Crne Gore " br. 64/17) i člana 46 stav 1 Zakona o upravnom postupku ("Službeni list Crne Gore " br. 56/14, 20/15, 40/16 i 37/17), donosi

R J E S E N J E

1. IZDAJE SE BORISU VUKADINU diplomiranom inženjeru arhitekture – smjer arhitektura iz Bara, LICENCA ovlaštenog inženjera za obavljanje djelatnosti izrade tehničke dokumentacije i gradnje objekta.
2. Ova Licenca se izdaje na neodređeno vrijeme.

O b r a z l o Ž e n j e

Aktom, br.UPI 107/7-3547/1 od 27.08.2018.godine, BORIS VUKADIN diplomirani inženjer arhitekture - smjer arhitektura iz Bara, obratio se ovom ministarstvu zahtjevom za izdavanje licence ovlaštenog inženjera za obavljanje djelatnosti izrade tehničke dokumentacije i gradnje objekta.

Uz zahtjev imenovani je ovom ministarstvu dostavio sledeće dokaze:

- Diploma – o stečenom visokom obrazovanju na Fakultetu tehničkih nauka – Univerziteta u Pristini - diplomirani inženjer arhitekture - smjer arhitektura, br.422 od 22.03.2006.godine;
- Ovjerena fotokopija radne knjižice;
- Ovjerena fotokopija dozvole za privremeni boravak i rad u Crnoj Gori;
- Rješenje Ministarstva za ekonomski razvoj, br.10-3157/1 od 04.05.2009.godine, kojim se Borisu Vukadinu, dipl.inženjeru arhitekture, izdaje licenca odgovornog planera;
- Rješenje Ministarstva za ekonomski razvoj, br.03-2138/4 od 27.03.2009.godine, kojim se Borisu Vukadinu, dipl.inženjeru arhitekture, izdaje licenca kojom se utvrđuje ispunjenost uslova za izvođenje građevinskih i građevinsko - zanatskih radova na arhitektonskim objektima;
- Rješenje Ministarstva za ekonomski razvoj, br.03-2138/3 od 27.03.2009.godine, kojim se Borisu Vukadinu, dipl.inženjeru arhitekture, izdaje licenca kojom se utvrđuje ispunjenost uslova za izradu arhitektonskih projekata za arhitektonske

objekte, projekata instalacija vodovoda i kanalizacije, projekata enterijera i projekata uređenja slobodnih prostora;

- Rjesenje Inženjerske komore Crne Gore, br.04-595 od 01.09.2005.godine, o ispunjenosti uslova za sticanje ovlasćenja za projektovanje;
- Uvjerenje Ministarstva pravde od 28.09.2018.godine, kojim se potvrđuje da u kaznenoj evidenciji ne postoje podaci o osuđivanosti za imenovanog.

Ministarstvo održivog razvoja i turizma, razmotrilo je podnijeti zahtjev pa je odlučilo kao u dispozitivu ovog rješenja, a ova sa sledećih razloga:

Naime, članom 123 stav 1 Zakona o planiranju prostora i izgradnji objekata («Službeni list Crne Gore » br. 64/17), propisano je da ovlašćeni inženjer može da bude fizičko lice koje obavlja poslove izrade tehničke dokumentacije odnosno građenje objekta, odgovarajuće struke, sa visokim obrazovanjem, odnosno najmanje kvalifikacijom VII1 podnivoa okvira kvalifikacije i najmanje tri godine radnog iskustva na stručnim poslovima izrade tehničke dokumentacije i građenja objekta.

Članom 3 stav 1 tačka 1 Pravilnika o načinu i postupku izdavanja, mirovanja licence i načinu vođenja registara licenci („Službeni list Crne Gore „, br. 79/17), utvrđene su vrste licenci, a između ostalih i licenca ovlašćenog inženjera koja se izdaje fizičkom, licu za obavljanje djelatnosti izrade tehničke dokumentacije i građenje objekta.

Članom 4 stav 1 tačka 1-4. Pravilnika, utvrđeno je da se u postupku izdavanja licence ovlašćenog inženjera, provjerava:

- 1) identitet podnosioca zahtjeva;
- 2) da li podnosilac zahtjeva posjeduje visoko obrazovanje, odnosno najmanje kvalifikacije VII1 podnivoa okvira kvalifikacija, odnosno da li je izvršeno priznavanje inostrane obrazovne isprave najmanje kvalifikacije VII1 podnivoa okvira kvalifikacija;
- 3) da li podnosilac zahtjeva ima najmanje tri godine radnog iskustva na stručnim poslovima izrade tehničke dokumentacije i građenju objekta sa visokim obrazovanjem, odnosno najmanje kvalifikacije VII1 podnivoa okvira kvalifikacije i
- 4) da li je podnosilac zahtjeva osuđivan za krivično djelo za koje se gonjenje preduzima po službenoj dužnosti.

Stavom 3 istog člana Pravilnika, utvrđeno je da se radno iskustvo u smislu stava 1 tačka 3 ovog člana, smatra radno iskustvo u svojstvu saradnika na izradi tehničke dokumentacije na građenju objekta, odnosno izvođenja pojedinih radova na građenju objekta. Stavom 4 istog člana Pravilnika, utvrđeno je da se izuzetno od stava 3 ovog člana, fizičkom licu koje posjeduje licencu za izradu tehničke dokumentacije i građenje objekata, izdatu po propisima koji su važili do donosenja ovog propisa, radno iskustvo može dokazati na osnovu uvida u dokumentaciju koja je bila osnov za njeno izdavanje. Članom 137 stav 1 Zakona, propisano je da se licenca za fizičko lice izdaje na neodređeno vrijeme.

Resavajući po predmetnom zahtjevu, a na osnovu uvida u dostavljene dokaze, ovo ministarstvo nalazi, da su se u konkretnoj pravnoj stvari stekli uslovi za primjenu čl. 123 stav 1 i 135 stav 2 Zakona o planiranju prostora i izgradnji objekata, a u vezi čl 3 stav 1

tač. 1 i čl. 4 Pravilnika o načinu i postupku izdavanja, mirovanja licence načinu vođenja registra licenci.
Saglasno izloženom, riješeno je kao u dispozitivu ovog rješenja.

PRAVNA POUKA: Protiv ovog rješenja može se pokrenuti upravni spor tužbom kod Upravnog suda Crne u roku od 20 dana od dana prijema istog.

OVLAŠĆENO SLUŽBENO LICE
Nataša Pavicević





POLISE ZA OSIGURANJE OD ODGOVORNOSTI



lovćen

Filijala/O.J.: 011
 Šifra zastupnika: 539
 Kanal Prodaje: DIREKT



Broj Polise: ODG001596
 Novo/Obnova: ODG000701
 Veza sa Polisom:



POLISA OSIGURANJA ODGOVORNOSTI

BROJ POLISE: ODG001596Ugovarač: **B4 PROJEKT DOO, BAR, BAR, JMBG/PIB: 03018962**Osigurani: **B4 PROJEKT DOO, BAR, BAR, JMBG/PIB: 03018962**TRAJANJE OSIGURANJA: Polisa važi od **25.10.2020 u 08:00** do **25.10.2021 08:00**

USLOVI OSIGURANJA: Ovo osiguranje je zaključeno shodno ZOO i sledećim uslovima: Opšti uslovi za osiguranje projektantske odgovornosti (US-odp/99-06-cg)

NAČIN OSIGURANJA: Osigurava se na sume osiguranja koje je odredio ugovarač osiguranja

Osigurava se:	Suma Osiguranja €	Premija €
1. Opasnost: Projektantska odgovornost		
1.1. (P.O.- Odgovornost za fizička oštećenja i uništenja po uslovima US-odp (član 1. stav 1.)): Osiguranjem su pokriveni odštetni zahtjevi (zahtjevi za naknadu štete), ispostavljeni osiguraniku za štete nastale usled greške u tehničko računskim i statičkim osnovama, te izračunavanjima, kalkulacijama, konstrukciji i tehničkoj izradi projektne dokumentacije, ukoliko greška, za vrijeme pokrivanja osiguranja, ima za posledicu oštećenje ili uništenje osiguranog objekta, (takozvana fizička oštećenja), koji se izvodi odnosno izgrađuje/montira po projektu osiguranika. Po ovim uslovima se pod objektima smatraju kako građevinski objektu tako i mašinska, električna i druga oprema. Predviđena vrijednost svih projektiranih radova u narednoj godini iznosi 10.000 €. Isključeno je osiguravajuće pokrivanje koje se odnosi na greške proizašle iz tehničkog nadzora ili konsaltinga. Isključeno je pokrivanje za greške, odnosno troškove, koje nemaju za posledicu fizičko oštećenje. Uključeno je pokrivanje tokom garancije na 1 godinu. Učešće u šteti 10% min 300 €. Godišnji agregat je jednostruki..	100.000,00€	
A Minimalna premija 1 (140%)		140,00€
B Doplatak za uvećanu sumu osiguranja (120%)		168,00€
C Osiguranik kod svake štete učestvuje sa 10% od priznate štete a min 300 EUR (0%)		
D Godišnji agregat jednostruki (20%)		-61,60€
E Popust za period garancije od jedne godine (5%)		-12,32€
F trajanje do 1 godine (100%)		

Godišnji agregat je jednostruki, 100.000,00 €. Upitnik je sastavni dio polise.

BRUTO PREMIJA: **234.08€**POREZ NA PREMIJU: **21.07€**UKUPNA PREMIJA ZA NAPLATU: **255.15€**

UGOVORENI NAČIN I DINAMIKA PLAĆANJA PREMIJE OSIGURANJA:

Način plaćanja prve uplate POPRFAK

Molimo vas da naznačeni iznos u ugovorenom roku uplatite na naš žiro račun: 510-8173-62 CKB; 550-3596-62 SGM; 530-1357-16 NLB; 535-4815-87 PB; 565-203-60 LB

sa pozivom na broj: **R_ODG001596**

Pravo na naknadu štete po ovoj polisi počinje od dana i časa koji je na polisi označen kao početak osiguranja ukoliko je do tada plaćena premija, a inače po isteku 24 časa dana kada je premija plaćena (čl. 1010 st. 1 Zakona o obl. odnosima (SLRGC br. 47/08)). Ukoliko se premija ne plaća u dogovorenim rokovima primjenjuje se Zakon o obligacionim odnosima.
 Ako nije obračunata premija za proširenje osiguravajućeg pokrivanja ili za povećanu opasnost, osiguranik ima osiguravajuće pokrivanje samo za dio odštete odnosno naknade iz osiguranja, u srazmjeri između premije koja je obračunata i premije koja je trebala biti obračunata.
 U skladu sa Zakonom o zaštiti podataka o ličnosti ugovarač osiguranja daje izričitu saglasnost osiguravaču da koristi i obrađuje lične podatke iz ugovora o osiguranju, kao i saglasnost da navedene podatke može prenositi na druga pravna lica u zemlji i inostanstvu, a čije učešće je neophodno za ispunjavanje obaveza iz ugovora o osiguranju. Ugovarač osiguranja daje saglasnost da se lični podaci koriste za vrijeme trajanja osiguranja u svrhu zbog koje su i dati, odnosno u svrhu ispunjavanja obaveza iz ugovora o osiguranju. Ovu saglasnost ugovarač osiguranja daje i za posebne kategorije ličnih podataka, a u slučaju da je obrada takvih podataka potrebna za ispunjenje obaveza iz ugovora o osiguranju. Ugovarač osiguranja daje saglasnost da se lični podaci koriste i u marketinške svrhe (slanje ponuda i promotivnih materijala osiguravača), s tim da se ova saglasnost može opozvati pisanim obavještenjem upućenim na adresu ugovarača. Osiguravač se obavezuje da će sve lične podatke obrađivati i čuvati u skladu sa zakonom. Sa sadržinom ove odredbe, upoznata su i saglasna, i sva lica sa čijim ličnim podacima je ugovarač osiguranja upoznata osiguravača prilikom zaključivanja ugovora, a što ugovarač osiguranja potvrđuje potpisom ugovora o osiguranju.

PLAMENAC PETAR



U Baru, 20.10.2020



Ugovarač osiguranja

Osiguravač zadržava pravo da u roku od 30 dana od dana izdavanja polise ispravi računске ili neke druge greške učinjene od strane zastupnika. Uslovi osiguranja koji prate ovu polisu (osim ZOO) su ugovaraču uručeni i čine sastavni dio ove polise, što potvrđuje svojim potpisom ugovarač osiguranja.



PROJEKTNI ZADATAK

Investitor: Kukuljac Sehadin

Lokacija: Lokacija označena br. 28.5 Ilino, KP 4863, KO Novi Bar, Opština Bar

Objekat: Privremeni objekat – prodajni pult / pano, montažno demontažni

Projektni zadatak

Prema dostavljenim UT uslovima uraditi idejno rješenje za montažno-demontažni objekat privremenog karaktera : Prodajni pult / pano za prodaju voća i povrća na lokaciji označenoj 28.5 Ilino, KP 4863, KO Novi Bar, Opština Bar. U oblikovnom smislu objekat treba uklopiti u ambijentalni stil okoline.

Investitor:



URBANISTIČKO-TEHNIČKI USLOVI

Opšti uslovi:

Privremeni objekti se mogu postavljati odnosno graditi pod uslovom da :

- Ne narušavaju komunalne funkcije
- Ne ugrožavaju infrastrukturu i pješačke komunikacije
- Se ne postavljaju na uređenim zelenim površinama, već isključivo na neuređenim površinama koje bi se postavljanjem privremenog objekta oplemenile
- Ne narušavaju integritet kulturnih dobara sa zaštićenom okolinom
- Ne ugrožavaju životnu sredinu (prekomjerna buka, štetna isprenja, zagađenja, stvaranje opasnog otpada i sl.)
- Ne nalaze se u neposrednoj blizini definisanoj Programom primarnih ugostiteljskih objekata osim ako nisu u funkciji primarnog ugostiteljskog objekta
- Ne ometaju ulaz u drugi poslovni ili stambeni prostor
- Ne zaklanjaju izlog drugog poslovnog prostora
- Ne zaklanjaju pogled na poznate gradske vizure
- Ne ometaju rad muzeja, školskih ustanova, vjerskih objekata i slično,
- Ne ometaju pristup vozila hitnih i komunalnih službi
- Se licima smanjene pokretljivosti i licima sa invaliditetom obezbijedi nesmetan pristup i korišćenje

Privremeni objekti moraju se svojim izgledom i gabaritom uklapati u ambijent lokacije na kojoj se pozicioniraju.

Uslovi za prodajni pano/pult:

Pano i prodajni pult su tipski otvoreni privremeni objekti za izlaganje i prodaju ukrasnih predmeta, knjiga, časopisa, slika i cvijeća, maksimalne površine do 2m²;

Objekti prodajnog pulta izrađuju se od lakog materijala, drvene konstrukcije sa metalnim ramom tende. Za objekte prodajnog panoa potrebno je izraditi sprege od metalnih kutijastih nosača u cilju stabilnosti objekta. Prilikom postavljanja prodajnog panoa ili pulta potrebno je izvršiti pričvršćivanje drvenih stopa na pripremljenu podlogu.

Sastavni dio urbanističko tehničkih uslova za privremene objekte prodajni pano i prodajni pult je idejno rješenje tipskog privremenog objekta.

Nakon isteka dnevnog radnog vremena prodajni pano i prodajni pult ostaju na javnoj površini, a nakon sezonskog radnog vremena se uklanjaju sa javne površine;

Oprema panoa ili prodajnog pulta je stolica na sklapanje;

U cilju organizovanja različitih manifestacija (novogodišnji pazari, izložbe cvijeća, sajmovi domaćih proizvoda i sl.), moguće je vršiti grupaciju ovih objekata tamo gdje lokacija to dozvoljava uz obavezno poštovanje opštih odredbi ovog Programa; Objekti panoa/pulta koji se postavljaju radi organizovanja događaja ne moraju biti tipski objekti dati ovim programom kroz idejna rješenja, ali je neophodno da budu estetski usaglašeni i da vizuelno čine jedinstvenu cjelinu.

5.2	Pravila parcelacije
	Prodajni pano/pult predviđa se na katastr. parceli broj 4863 KO Novi Bar u Baru.
6.	PREPORUKE ZA SMANJENJE UTICAJA I ZAŠTITU OD ZEMLJOTRESA, KAO I DRUGE USLOVE ZA ZAŠTITU OD ELEMENTARNIH NEPOGODA I TEHNIČKO-TEHNOLOŠKIH I DRUGIH NESREĆA
	Tehničkom dokumentacijom predvidjeti mjere zaštite od požara shodno propisima za ovu vrstu objekata. U cilju zaštite od elementarnih nepogoda postupiti u skladu sa Zakonom o zaštiti i spašavanju («Službeni list CG», br.13/07, 05/08, 86/09 i 32/11 i 54/16) i Pravilnikom o mjerama zaštite od elementarnih nepogoda («Službeni list RCG», br.8/93) i Zakonu o zapaljivim tečnostima i gasovima («Službeni list CG», br.26/10 i 48/15). Tehničkom dokumentacijom predvidjeti mjere zaštite shodno Zakonu o zaštiti i zdravlju na radu („Službeni list CG“, br.34/14). Zbog izražene seizmičnosti područja statiku računati na IX stepen MCS skale.
7.	USLOVI I MJERE ZAŠTITE ŽIVOTNE SREDINE
	Privremeni objekti se ne smiju postavljati na uređenim zelenim površinama. Poželjno ih je postavljati na neuređenim površinama koje bi na taj način bile oplemenjene. Privremeni objekti se ne smiju postavljati ako na bilo koji način ugrožavaju životnu sredinu (prekomjerna buka, štetna isparenja, opasni otpad i sl.). Poštovati Zakon o procjeni uticaja na životnu sredinu, 73/10, 40/11, 27/13 i 52/16), Uredbu o projektima za koje se vrši procjena uticaja na životnu sredinu („Službeni list RCG“, br.20/07, „Službeni list CG“, br.47/13, 53/14), kao i podzakonske akte koji proizilaze iz zakona.
8.	USLOVI I MJERE ZAŠTITE PRIRODNIH DOBARA
	U zoni zahvata Programa, a van zona morskog dobra i nacionalnog parka shodno smjernicama i uslovima Agencije za zaštitu prirode i životne sredine, nalaze se sjedeća zaštićena prirodna dobra: <ul style="list-style-type: none"> • ranije kategorisani kao hortikulturni objekti : Park muzej na Topolici; • zaštićeni - pojedinačni dendrološki objekti <ol style="list-style-type: none"> a) hrast česvina ili crnika (Quercus ilex) na Crnom Rtu kod Sutomora, jedan primjerak kod željeničkih stepenica u Sutomoru b) maslina (Olea europea) na lokaciji Mirovica u Starom Baru. <p>Za zone zahvata Programa nije urađen poseban dokument koji integralno propisuje režime, zone i mjere zaštite i korišćenje prirodnih resursa i dobara (lokalni ekološki akcioni plan, lokalni plan biodiverziteta i dr) pa se u slučaju zaštićenih područja/zaštićenih prirodnih dobara primjenjuju propisi i dokumentacija u kojima su u svakom pojedinačnom slučaju ustanovljeni posebni režimi, zone i mjere zaštite i korišćenja. Za ostala ekološki značajna područja (potencijalni park Prirode Rumija, EMERALD, IPA, IBA područja, staništa natura 2000) važe opšti režimi zaštite biodiverziteta/ zaštite prirode.</p> <ul style="list-style-type: none"> • Uslovi zabrane i ograničenja pod kojima se radnje, aktivnosti i djelatnosti mogu realizovati u zoni zahvata Programa <p><i>U zoni zahvata predmetnog programa mogu se planirati radnje, aktivnosti i djelatnosti, poštujući:</i> <i>1)opšte uslove, zabrane i ograničenja koji su utvrđeni u odgovarajućim: (i)</i></p>

propisima: Zakon o životnoj sredini, Zakon o vodama, Zakon o zaštiti vazduha, Zakon o upravljanju otpadom, Zakon o procjeni uticaja na životnu sredinu i dr), (ii) prostorno-planskim dokumentima višeg reda - Prostornim planom Crne Gore (2008), Prostornim planom opštine Bar, (iii) sektorskim politikama, strategijama, programima i planovima u kojima su utvrđeni uslovi, zabrane i ograničenja vezani za zonu zahvata predmenih planova (Nacionalnom strategijom održivog razvoja (2016), Nacionalnom strategijom biodiverziteta sa Akcionim planom za period 2016 – 2020, kao i lokalnim - opštinskim strateškim i planskim dokumentima)

II) opšte uslove, zabrane i ograničenja koji su utvrđeni u Zakonu o zaštiti prirode u pogledu:

-planiranja održivog korišćenja prostora i prirodnih resursa (član 15, stav 3) (zabranjeno je korišćenje prostora i prirodnih resursa i dobara na način kojim se prouzrokuje trajno narušavanje biološke raznovrsnosti.),

-zaštite biološke, geološke i predione raznovrsnosti (član 3, stav 1, alineja 4-7) (usklađivanje ljudskih aktivnosti, ekonomskih i društvenih razvojnih planova, programa i projekata sa održivim korišćenjem obnovljivih i racionalnim korišćenjem neobnovljivih prirodnih vrijednosti i resursa, radi njihovog trajnog očuvanja; sprečavanje aktivnosti sa štetnim uticajem na prirodu koje su posljedica linearne zavisnosti ekonomskog rasta i upotrebe prirodnih resursa;

-mjera zaštite i očuvanja prirode (član 14) (zaštita prirodnih dobara; održivo korišćenje prirodnih resursa, prirodnih dobara i kontrola njihovog korišćenja; očuvanje područja ekološke mreže; sprovođenje dokumenata zaštite prirode u skladu sa članom 10 Zakona o zaštiti prirode; ublažavanje štetnih posljedica prirodnih katastrofa, štetnih posljedica izazvanih aktivnostima u prirodi i korišćenjem prirodnih dobara; sprovođenje podsticajnih mjera za zaštitu i očuvanje prirodnih dobara.

-izbjegavanje oštećenja prirode (član 16, stav 1 i 2) (djelatnosti, radnje i aktivnosti u prirodi planiraju se na način da se izbjegnu ili na najmanju mjeru svede ugrožavanje i oštećenje prirode; pravno i fizičko lice koje koristi prirodne resurse i dobra dužno je da djelatnosti, radnje i aktivnosti obavlja na način kojim se izbjegava oštećenje prirode ili svede na najmanju mjeru)

-zaštite i očuvanja zaštićenih divljih vrsta biljaka, životinja i gljiva (član 89, stav 4) (zaštićene divlje vrste biljaka, životinja i gljiva štite se na način kojim se postiže ili održava njihov povoljan status očuvanosti).

III) Posebne uslove, zabrane i ograničenja zaštite prirode koji su vezani za laniranje – izbor lokacija i definisanje vrsta i kapaciteta privremenih građevinskih objekata u zoni zahvata Izmjena i dopuna predmetnog Programa, a odnose se na:

- IZBOR MIKRO LOKACIJA NOVIH PRIVREMENIH OBJEKATA ZAŠTIĆENIH PODRUČJA: Sprovođenje neophodnih planskih mjera za pravilan izbor mikrolokacija privremenih objekata i njihov prostorni raspored vodeći računa o (i) prirodnim obilježjima i vrijednostima (prirodnim oblicima) koji su prisutni u zaštićenim prirodnim dobrima, u prvom redu plažnih površina. (ii) ekološki značajnim tipovima staništa.

- NEDOZVOLJENA GRADNJA KOJA MOŽE DA OŠTETI ZAŠTIĆENA PODRUČJA I NARUŠI ŽIVOTNU SREDINU - Na planskom području nije dozvoljena izgradnja ili bilo kakva fizička promjena u prostoru koja bi mogla da dovede do oštećenja prirodnih obilježja i

	<p>vrijednosti (prirodnih oblika) zaštićenih područja. Objekti koji oštećuju, mijenjaju svojstva i / ili imaju negativan uticaj na prirodne vrijednosti, status zaštite i integritet zaštićenih područja - plaža u zoni Morskog dobra, kao što su: sve vrste zidanih objekata, zabavni parkovi, auto kampovi, parkinzi, kao i drugi oblici objekata koji nijesu navedeni u predmetni Program kao što su betonsko privezište I pristanište, zidani ugostiteljski objekat, terase na betonskoj podlozi, pješačka betonska staza, zidani šank, zidani sanitarni objekti, auto praonica na betonskoj površini, bungalovi tvrde gradnje, zidani objekat od gotovih refabrikovanih betonskih elemenata i td.</p> <p>- INTEGRISANJE USLOVA, ZABRANA I OGRANIČENJA UTVRĐENIH ZAKONOM O ZAŠTITI PRIRODE U PLANERSKA RJEŠENJA ZA PROSTORNO PLANSKU DOKUMENTACIJU PREDMETNOG PROSTORA: - Planerska rješenja za izradu Izmjena i dopuna predmetnog plana treba da uzmu u obzir prisustvo zaštićenih područja navedenih u tački 2 ovog Rješenja, sa njihovom neposrednom okolinom koja je ostala sačuvano od ljudskih aktivnosti, i u tim područjima ne predvide prethodno navedene objekte koji oštećuju, mijenjaju svojstva i / ili imaju negativan uticaj na njihove prirodne vrijednosti, status zaštite i integritet.</p> <p><i>Podnosilac zahtjeva nakon usvajanja Izmjena i dopuna Programa dužan je da pribavi od Agencije za zaštitu prirode i životne sredine, shodno članu 40 Zakona o zaštiti prirode ("Sl. list CG" br 54/16), Dozvole za obavljanje radnji, aktivnosti i djelatnosti u zaštićenom području za svaki pojedinačni privremeni objekat koji je lociran u zaštićenom području.</i></p>
9.	<p>USLOVI I MJERE ZAŠTITE NEPOKRETNIH KULTURNIH DOBARA I NJIHOVE ZAŠTIĆENE OKOLINE</p>
	<p>Prostor i neposredna okolina, odnosno zone, koje su predviđene za postavljanje privremenih objekata, a na kojima se nalaze nepokretna kulturna dobra, u zahvatu Programa su:</p> <ul style="list-style-type: none"> • Topolica: Jovana Tomaševića i Ulica šetalište Kralja Nikole, koje se nalaze u neposrednoj blizini kulturnog dobra bivši dvorac kralja Nikole na Topolici • Stari Bar, u neposrednoj blizini kulturnog dobra Stari grad Bar, tj. u okviru kulturnog dobra Čaršija i Podgrađe, oko bedema u prečniku od 300 m • Veliki Pijesak u neposrednoj blizini kulturnog dobra Ruševine crkve na Velikom Pijesku. <p>Na lokacijama, koje su predviđene za postavljanje privremenih objekata, a na kojima se nalaze nepokretna kulturna dobra, postavljanje privremenih objekata mora se izvršiti u skladu sa uslovima propisanim Programom i konzervatorskim uslovima Uprave za zaštitu kulturnih dobara. Na ovim lokacijama je potrebno obezbijediti zaštitu integriteta kulturnih i nepokretnih dobara sa zaštićenom okolinom i ne dozvoljava se bilo kakva izgradnja i rušenje koje bi izazvalo devastaciju kulturnog dobra.</p> <p>Ukoliko se tokom postavljanja/građenja privremenog objekta dobara naiđe na slučajna otkrića/ nalaze od arheološkog značaja, zakonska obaveza je postupanje u skladu sa članom 87 i članom 88 Zakona o zaštiti spomenika kulture (Sl.list CG, br.49/10 i 40/11). Obaveza poštovanja navedenih odredbi Zakona o zaštiti spomenika kulture mora se posebno naglasiti i sprovoditi u svim fazama izrade dokumentacije potrebne za postavljanje odnosno građenje privremenih objekata u granicama kulturnih dobara i njihove zaštićene okoline.</p>

	<p>Za postavljanje planiranih privremenih objekata u granicama kulturnih dobara i njihove zaštićene okoline, Uprava za zaštitu kulturnih dobara, na zahtjev vlasnika, odnosno držaoca kulturnog dobra izdaje konzervatorske uslove, u skladu sa članom 102 Zakona o zaštiti spomenika kulture (Sl.list CG, br.49/10 i 40/11).</p>
10.	<p>USLOVI ZA LICA SMANJENE POKRETLJIVOSTI I LICA SA INVALIDITETOM</p> <p>Tehničkom dokumentacijom obezbjediti prilaz i upotrebu objekta/objekata licima smanjene pokretljivosti u skladu sa članom 71 Zakona o planiranju prostora i izgradnji objekata i Pravilnikom o bližim uslovima i načinu prilagođavanja objekata za pristup i kretanje lica smanjene pokretljivosti i lica sa invaliditetom („Sl. list CG“ broj 48/13 i 44/15).</p>
11.	<p>SAOBRAĆAJNI USLOVI</p> <p>U skladu sa postojećim saobraćajnim površinama organizovati pristup privremenom objektu, kretanje, i parkiranje korisnika. Za privremene objekte locirane uz magistralni put potrebno je pribaviti saglasnost od Uprave za saobraćaj.</p>
12.	<p>USLOVI ZA ODVOŽENJE ČVRSTOG OTPADA</p> <p>Način i mjesto odlaganja čvrstog otpada regulisati sa D.O.O Komunalne djelatnosti Bar.</p>
13.	<p>USLOVI ZA PRIKLJUČENJE NA INFRASTRUKTURU</p>
13.1	<p>Uslovi priključenja na elektroenergetsku infrastrukturu</p> <p>Prilikom izrade tehničke dokumentacije potrebno je poštovati sljedeće preporuke EPCG:</p> <ul style="list-style-type: none"> •Tehnička preporuka za priključke potrošača na niskonaponsku mrežu TP-2 (II dopunjeno izdanje) •Tehnička preporuka – Tipizacija mjernih mjesta •Uputstvo i tehnički uslovi za izbor i ugradnju ograničavača strujnog opterećenja •Tehnička preporuka TP-1b - Distributivna transformatorska stanica DTS – EPCG 10/0.4 Kv
13.2	<p>Ostali infrastrukturni uslovi</p> <p>Tehničke uslove priključenja na infrastrukturu investitor pribavlja od organa za tehničke uslove, za svaki privremeni objekat pojedinačno.</p>
14.	<p>POTREBA IZRADE GEODETSKIH, GEOLOŠKIH (GEOTEHNIČKIH, INŽENJERSKO-GEOLOŠKIH, HIDROGEOLOŠKIH, GEOMEHANIČKIH I SEIZMIČKIH) PODLOGA, KAO I VRŠENJA GEOTEHNIČKIH ISTRAŽNIH RADOVA I DRUGIH ISPITIVANJA</p> <p>Za potrebe projektovanja odnosno izrade idejnih i glavnih projekata izraditi elaborate o geološkim istraživanjima u skladu sa odredbama Zakona o geološkim istraživanjima („Sl. list RCG“ broj 28/93,27/94,42/94,26/07 i Sl.list CG br. 28/11), za objekte definisane članom 7 Zakona.</p>
15.	<p>DINAMIKA KORIŠĆENJA PRIVREMENIH OBJEKATA</p> <p>Načelno, po ovom kriterijumu postoje dvije grupe objekata:</p> <ul style="list-style-type: none"> • sezonski – koji su aktivni isključivo u vrijeme sezone i vezani su za turističke sadržaje • cjelogodišnji koji su aktivni tokom cijele godine. <p>Sezonski objekti su orjentisani potrebama turista (sladoled, hladni napici, brza hrana, bižuterija, suveniri, odjeća i oprema za plažu, igračke i slično), dok su stalni objekti više okrenuti svakodnevnim potrebama ili navikama građana (novine, časopisi, cigarete, priručna kozmetika, bankomati, higijenske potrebe,</p>

	<p>sitni alati i razna potrošna roba, brza hrana i slično).</p> <p>Uslov za postavljanje sezonskih privremenih objekata je da budu aktivni od 1.maja do 31.oktobra a ne kraće od 4 mjeseca (1.jun do 30.septembar). U slučaju da postoji zainteresovanost korisnika privremenog sezonskog objekta, može se odobriti korišćenje tokom čitave godine, ukoliko taj objekat ispunjava uslove propisane ovim Programom. O ispunjenosti uslova odlučuje Sekretarijat nadležan za uređenje prostora.</p> <p>Ovaj uslov ne odnosi se na ugostiteljske terase na području Tržnog centra, Velikog Pijeska, Dubrave, Bušata, Starog Bara i Ostrosa, gdje vrijeme korišćenja ne može biti kraće od 4 mjeseca.</p> <p>Ovaj minimalni vremenski period ne odnosi se na organizovanje prezentacija, prigodnih proslava ili manifestacija i slično, odnosno za objekte organizacije događaja i reklamiranje, oglašavanje i pružanje informacija. Period na koji se postavljaju ovi objekti određuje organ lokalne samouprave nadležan za poslove uređenja prostora, prilikom izdavanja urbanističkih uslova.</p>
16.	<p>PRAVILA ZA KONZERVIRANJE PRIVREMENIH OBJEKATA U ZIMSKOM PERIODU</p> <p>Pokretne montazno-demontažne privremene objekte koji imaju sezonski karakter korisnici su dužni, najkasnije 15 dana nakon isteka odobrenog perioda korišćenja, ukloniti sa javnih i privatnih površina.</p> <p>Ukoliko je postavljanje privremenog objekta zahtijevalo i postavljanje odgovarajuće podloge, korisnici su dužni da uklone i podlogu. Predmetu lokaciju treba osloboditi od cjelokupnog mobilijara, predmeta i stvari i vratiti u predhodno stanje.</p> <p>Privremeni objekti koji svojim gabaritima, a i načinom izrade nisu podesni za uklanjanje tokom zimskog perioda moraju se konzervirati na način da svojim izgledom ne narušavaju ambijent.</p> <p>Terase ugostiteljskih objekata-natkrivene i nenatkrivene, na kojima se djelatnost obavlja sezonski, za vrijeme perioda u kome se djelatnost ne obavlja, osloboditi od svih vrsta mobilijara i opreme i držati ih u urednom stanju. Ugostiteljske terase ne mogu služiti kao magacinski prostori za mobilijar.</p> <p>Privremeni objekti (kiosci, montažni eloksirani zatvoreni objekti), čije uklanjanje sa terena zbog vrste, gabarita ili drugih razloga nije moguće treba držati u urednom stanju. Objekat je potrebno osloboditi od robe namijenjene za trgovinu ili pružanje druge vrste usluga. Korisnik je dužan da staklene i druge providne površine objekta maskira/oblijepi bijelim papirom ili drugim sličnim zastorom.</p>
17.	<p>MOGUĆNOST FAZNE IZGRADNJE</p> <p>Privremeni objekti se ne mogu postavljati odnosno graditi u fazama.</p>
18.	<p>TEHNIČKA DOKUMENTACIJA</p> <p>Idejno rješenje.</p>
19.	<p>POTREBA PRIBAVLJANJA SAGLASNOSTI GLAVNOG GRADSKOG ARHITEKTE</p> <p>U skladu sa članom 87 Zakona o planiranju prostora i izgradnji objekata, neophodno je pribaviti Saglasnost na spoljni izgled privremenog objekta od strane Glavnog gradskog arhitekta.</p>

**NAPOMENA:**

- Urbanistički uslovi predstavljaju informaciju iz Programa privremenih objekata i na osnovu njih se ne stiče nikakvo pravo.
- Shodno članu 117. Zakona o planiranju prostora i izgradnji objekata, korisnik je dužan da 15 dana prije postavljanja/građenja privremenog objekta, dostavi prijavu sa svom tehničkom dokumentacijom i Saglasnostima, Dozvolama traženim UU, nadležnoj urbanističko građevinskoj inspekciji.
- Programom privremenih objekata propisuje se način korišćenja, uslovi i postupak postavljanja, građenja i uklanjanja privremenih objekata na zemljištu u državnoj svojini i zemljištu u privatnoj svojini na području Opštine Bar, a do privođenja zemljišta trajnoj namjeni prema planskom dokumentu.

21.

DOSTAVLJENO:

- Podnosiocu zahtjeva
- Komunalnoj policiji
- Sekretarijatu za finansije
- Urbanističko-građevinskoj inspekciji
- a/a

22.

OBRAĐIVAČI URBANISTIČKIH USLOVA:

Valentina Radošević

potpis

23.

OVLAŠĆENO SLUŽBENO LICE:Sekretar
Nikoleta Pavićević

24.



potpis

25.

PRILOZI

- Grafički prilog iz Programa privremenih objekata
- Fotografija tipskog prodajnog pulta/panoa
- Kopija plana broj 956-2/67/2020 od 09.06.2020.god.
- List nepokretnosti broj 1718 KO Novi Bar



CRNA GORA
UPRAVA ZA NEKRETNINE

UPRAVA ZA NEKRETNINE

PODRUČNA JEDINICA
BAR

Broj: 102-956-7679/2020

Datum: 27.05.2020.

KO: NOVI BAR

Na osnovu člana 173 Zakona o državnom premjeru i katastru nepokretnosti ("Sl. list RCG" br. 29/07, "Sl. list CG" br. 73/10, 032/11, 040/11, 043/15, 037/17 i 17/18), postupajući po zahtjevu BUNJEVAC MILKE, , za potrebe izdaje se

LIST NEPOKRETNOSTI 1718 - PREPIS

Podaci o parcelama								
Broj Podbroj	Broj zgrade	Plan Skica	Datum upisa	Potes ili ulica i kućni broj	Način korišćenja Osnov sticanja	Bon. klasa	Površina m ²	Prihod
4863		20 52	12/01/2019	Ilino	Dvorište KUPOVINA		171	0.00
4863	1	20 52	12/01/2019	Ilino	Porodična stambena zgrada GRADENJE		155	0.00
4863	2	20 52	12/01/2019	Ilino	Porodična stambena zgrada GRADENJE		44	0.00
Ukupno							370	0.00

Podaci o vlasniku ili nosiocu			
Matični broj - ID broj	Naziv nosioca prava - adresa i mjesto	Prava	Obim prava
1509965793910	KUKULJAC JUTA SEHADIN ILINO BAR Bar	Svojina	1/1

Podaci o objektima i posebnim djelovima					
Broj Podbroj	Broj zgrade	Način korišćenja Osnov sticanja Sobnost	PD Godina izgradnje	Spratnost/ Sprat Površina	Prava Vlasnik ili nosilac prava Adresa, Mjesto
4863	1	Porodična stambena zgrada GRADENJE	972	P1 155	/
4863	1	Stambeni prostor GRADENJE 0	1	P 15	Svojina KUKULJAC JUTA SEHADIN 1509965793910 ILINO BAR Bar
4863	1	Stambeni prostor GRADENJE 0	2	P 55	Svojina KUKULJAC JUTA SEHADIN 1509965793910 ILINO BAR Bar
4863	1	Stambeni prostor GRADENJE 0	3	P 39	Svojina KUKULJAC JUTA SEHADIN 1509965793910 ILINO BAR Bar
4863	1	Stambeni prostor GRADENJE 0	4	P1 22	Svojina KUKULJAC JUTA SEHADIN 1509965793910 ILINO BAR Bar
4863	1	Stambeni prostor GRADENJE 0	5	P1 30	Svojina KUKULJAC JUTA SEHADIN 1509965793910 ILINO BAR Bar



CRNA GORA
UPRAVA ZA NEKRETNINE

Podaci o objektima i posebnim djelovima

Broj	Podbroj	Broj zgrade	Način korišćenja Osnov sticanja Sobnost	PD Godina izgradnje	Spratnost/ Sprat Površina	Prava Vlasnik ili nosilac prava Adresa, Mjesto
4863		1	Stambeni prostor GRADENJE	6	P1 55	Svojina KUKULJAC JUTA SEHADIN 1/1 1509965793910 ILINO BAR Bar
4863		2	Porodična stambena zgrada GRADENJE	972	P1 44	Svojina KUKULJAC JUTA SEHADIN 1/1 1509965793910 ILINO BAR Bar
4863		2	Nestambeni prostor GRADENJE	1	P 28	Svojina KUKULJAC JUTA SEHADIN 1/1 1509965793910 ILINO BAR Bar
4863		2	Stambeni prostor GRADENJE	2	P1 34	Svojina KUKULJAC JUTA SEHADIN 1/1 1509965793910 ILINO BAR Bar

Podaci o teretima i ograničenjima

Broj	Podbroj	Broj zgrade	PD	Redni broj	Način korišćenja	Datum upisa Vrijeme upisa	Opis prava
4863		1		1	Porodična stambena zgrada	12/01/2019 13:6	OBJEKAT NIJE IYGRADEN U SKLADU SA ZAKONOM.
4863		1		1	Porodična stambena zgrada	12/01/2019 13:6	OBJEKAT NIJE IYGRADEN U SKLADU SA ZAKONOM.
4863		2		1	Porodična stambena zgrada	12/01/2019 13:6	OBJEKAT NIJE IYGRADEN U SKLADU SA ZAKONOM.
4863		2		1	Porodična stambena zgrada	12/01/2019 13:6	OBJEKAT NIJE IYGRADEN U SKLADU SA ZAKONOM.

Taksa naplaćena na osnovu Tarifnog broja 1, Zakona o administrativnim taksama ("Sl.list CG, br. 18/19) u iznosu od 2 eura. Naknada za korišćenje podataka premjera, katastra nepokretnosti i usluga, naplaćena na osnovu člana 174 Zakona o državnom premjeru i katastru nepokretnosti ("Sl. list RCG" br. 29/07, "Sl. list CG" br. 73/10, 032/11, 040/11, 043/15, 037/17 i 17/18) u iznosu od 3 eura.

Uprava za nekretnine
Ovlašćeno lice:
Mrdjan Kovačević dipl.pravnik



KOPIJA PLANA

Razmjera 1: 1000



4
663
300
590
700
9

4
663
300
590
700
9

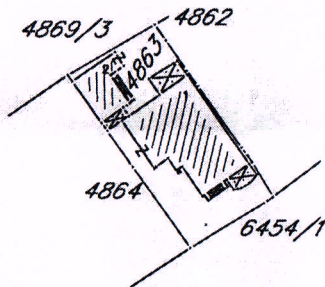

4
663
200
590
700
9

4
663
200
590
700
9

IZVOD IZ DIGITALNOG PLANA
Obradio:



Ovjerava
Službeno lice:



Crna Gora
Opština Bar

Adresa: Bulevar revolucije br. 1
Bar, Crna Gora
tel: +382 30 301 477
fax: +382 30 301 476
email: prostor@bar.me
www.bar.me

Sekretarijat za uređenje prostora

Br: 07-332/20-245

Datum: 10.06.2020.godine

Izvod iz Programa privremenih objekata na području Opštine Bar
za period od 2019.godine do 2023.godine
(»Sl. List Crne Gore – opštinski propisi«, broj 13/19 i 07/20)
Lokacije br.28.5 – Ilino
u Opštini Bar

obradila
Valentina Radošević

























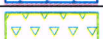

V. Radošević



Sekretar
Nikoleta Pavičević

N. Pavičević

LEGENDA

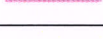
	KIOSK
	PRODAJNI PANO I PRODAJNI PULT
	ŠTAND
	KONZERVATOR ZA SLADOLED
	UGOSTITELJSKI APARAT (KOKICE ITD.)
	KLUPA ZA DOJILJE
	PRIVREMENI UGOSTITELJSKI OBJEKAT
	UGOSTITELJSKA TERASA
	PRIVREMENI OBJEKAT ZA TRGOVINU I USLUGE
	PRIVREMENO PARKIRALIŠTE
	PIJACA
	ZABAVNI PARK
	AUTO KAMP
	OBJEKAT ZA SERVISIRANJE I PRANJE VOZILA
	SPORTSKI OBJEKAT-OTVORENI TEREN
	NATKRIVENI/ZATVORENI SPORTSKI OBJEKAT
	MONTAŽNA PARKING GARAŽA
	DJEČIJE IGRALIŠTE
	MONTAŽNA HALA I HANGAR
	RECIKLAŽNO DVORIŠTE
	OBJEKTI NAMIJENJENI REKLAMIRANJI, OGLAŠAVANJU I PRUŽANJU INFORMACIJA
	SPORTSKO REKREATIVNI KOMPLEKS
	VIKEND KUĆICE
	LOKACIJE KOJE SU OBUHVAĆENE IZMJENAMA PROGRAMA
	GRANICA MORSKOG DOBRA
	GRANICA NEPOKRETNOG KULTURNOG DOBRA
	GRANICA NEPOSREDNE OKOLINE KULTURNOG DOBRA



Grafički dio Programa, Ilino, lokacije 28; Urbano područje Bara, lokacije 35

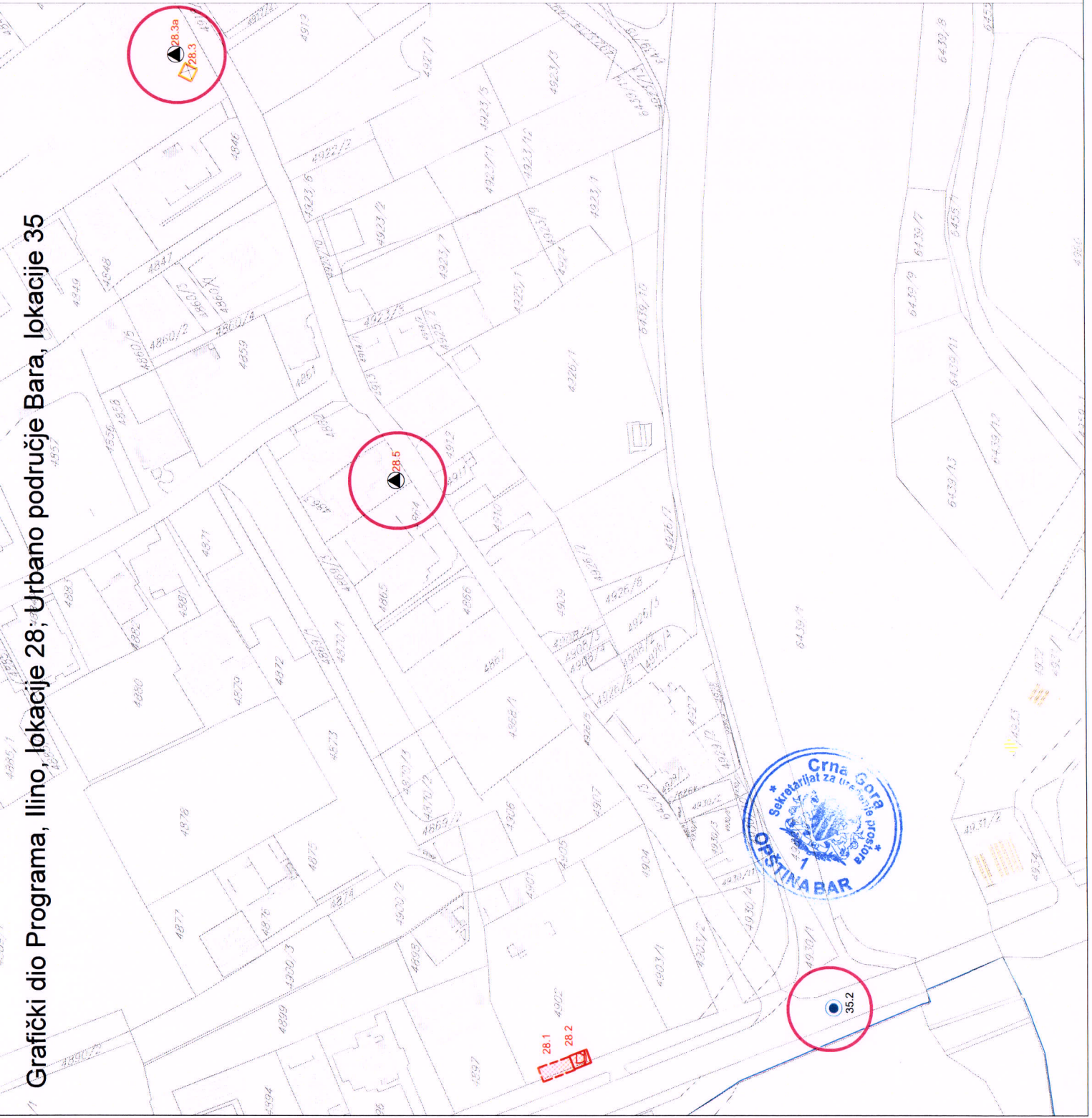

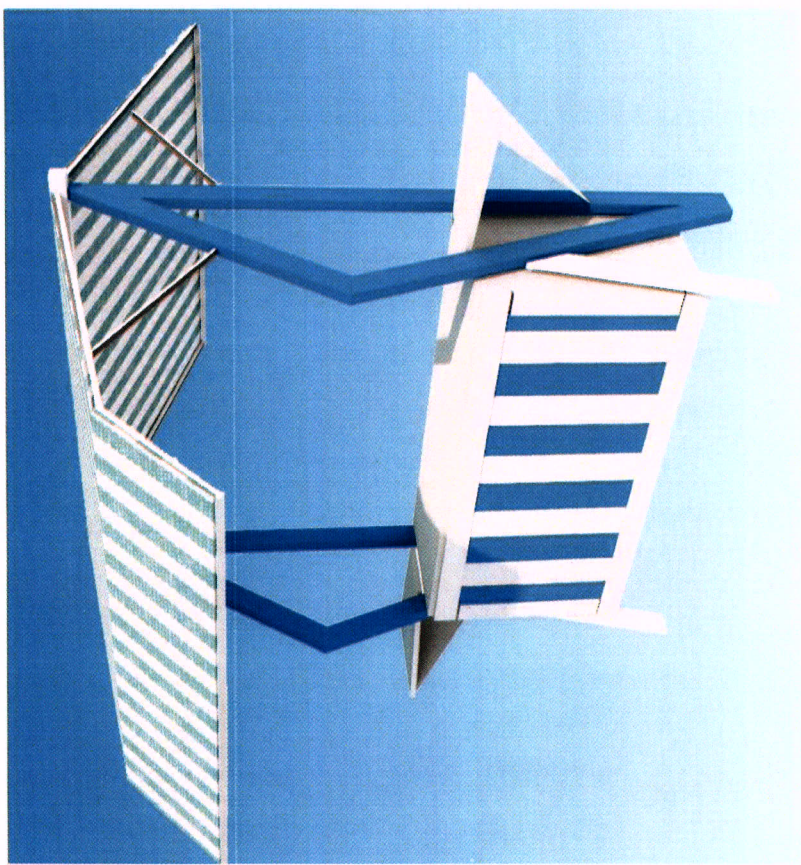
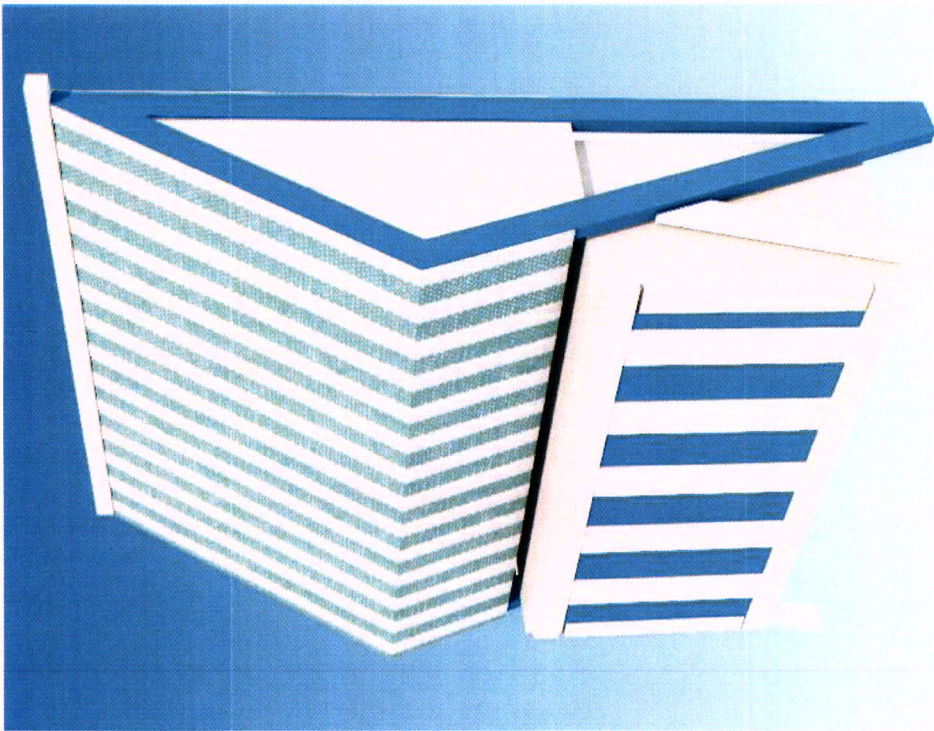

II PULT



IDEJNA RJEŠENJA TIPSkih OBJEKATA

I PANO

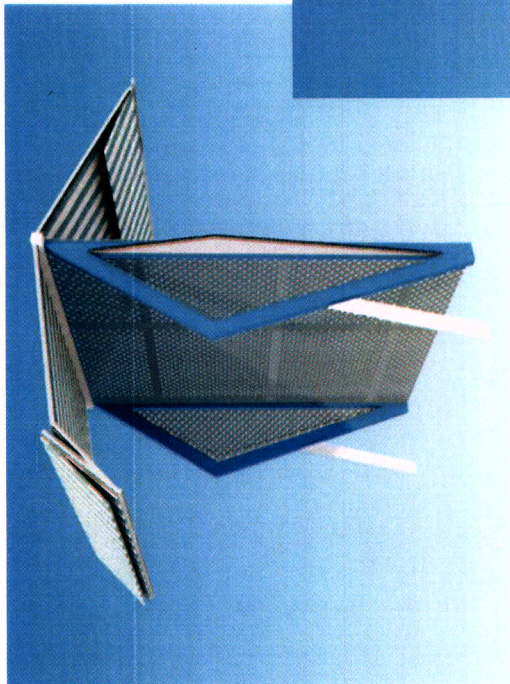
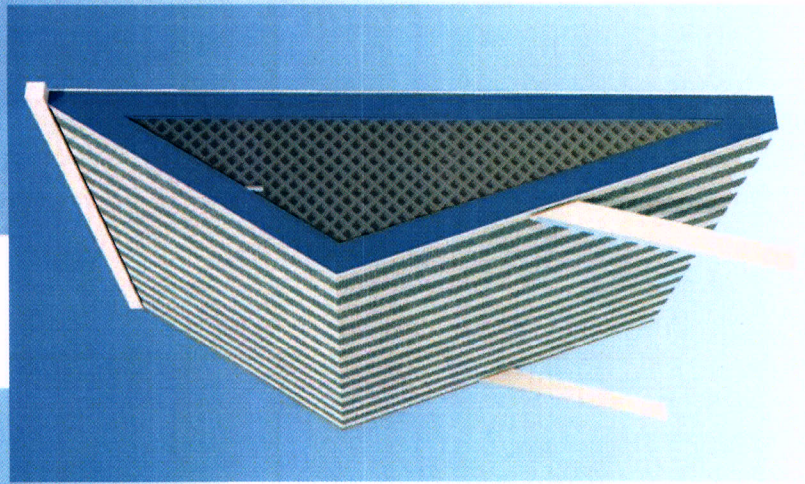
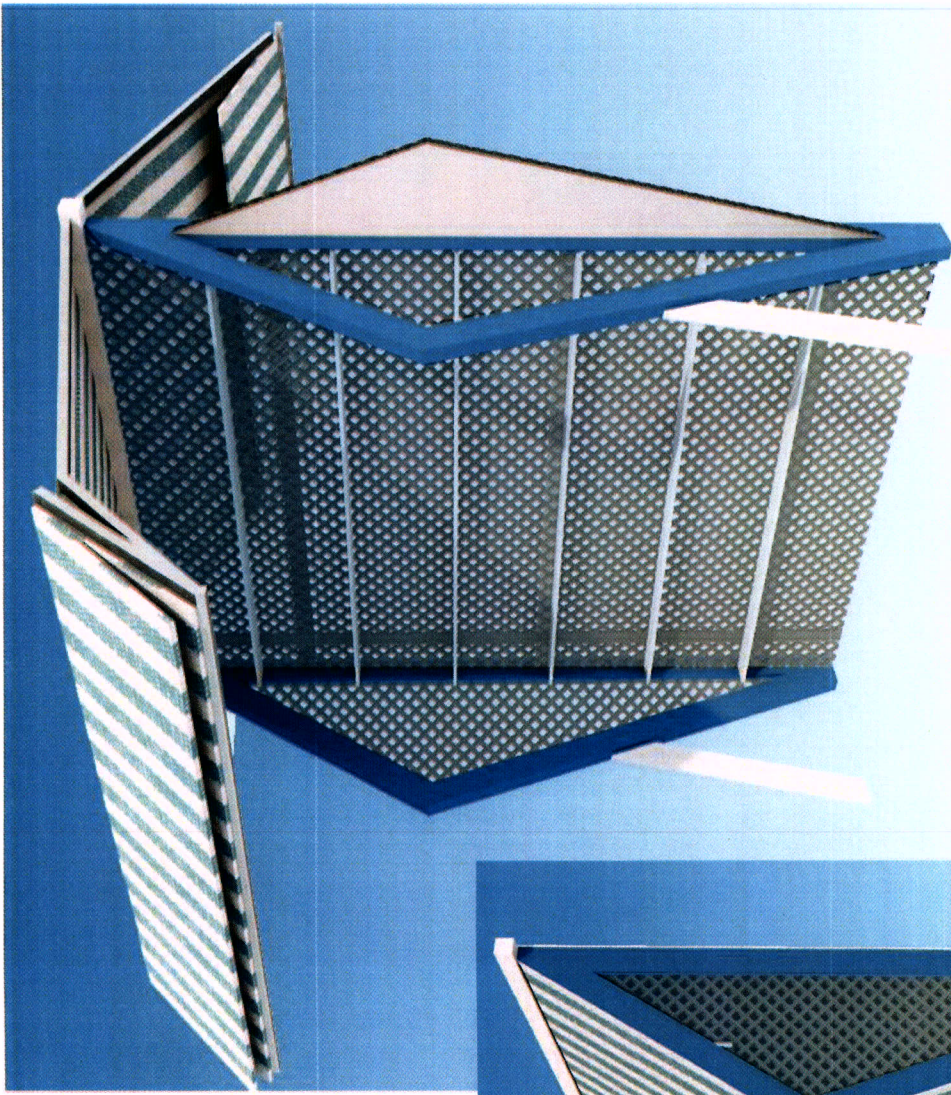



TEHNIČKI OPIS

Investitor: Kukuljac Sehadin

Lokacija: Lokacija označena br. 28.5 Ilino, KP 4863, KO Novi Bar, Opština Bar

Objekat: Privremeni objekat – prodajni pult / pano, montažno demontažni

Tehnički opis

Na zahtjev investitora urađeno je Idejno rješenje za postavljanje privremenog objekta: Prodajni pult / pano za prodaju voća i povrća. Konstrukcija objekta je metalna obložena pvc pločama bijele boje. Prema načinu na koji je pričvršćen za tlo, objekat je montažno-demontažnog tipa. Arhitektonski se vodilo racuna o uklapanju objekta u okruženje, te da se ne naruši postojeći izgled lokacije.

Rešenje služi za provjeru željenog u smislu dobijanja potrebnih saglasnosti nadležnih institucija.

Potrebni detalji za izvođenje radova će se rješavati u skladu sa idejnim rješenjem, a detaljna razrada je obaveza isporučioaca, odnosno izvođača radova. Za sve radove izvođač radova je u obavezi priložiti odgovarajuću atesnu dokumentaciju. Sastavni dio projekta su UT uslovi i projektni zadatak od strane investitora.

Datum: Jun, 2021. Godine

Obradio: arh. Boris Vukadin

Investitor: Sehadin Kukuljac



B4 PROJEKT D.O.O. BAR
Bulevar Revolucije B4
85000 Bar

GRAFIČKA DOKUMENTACIJA

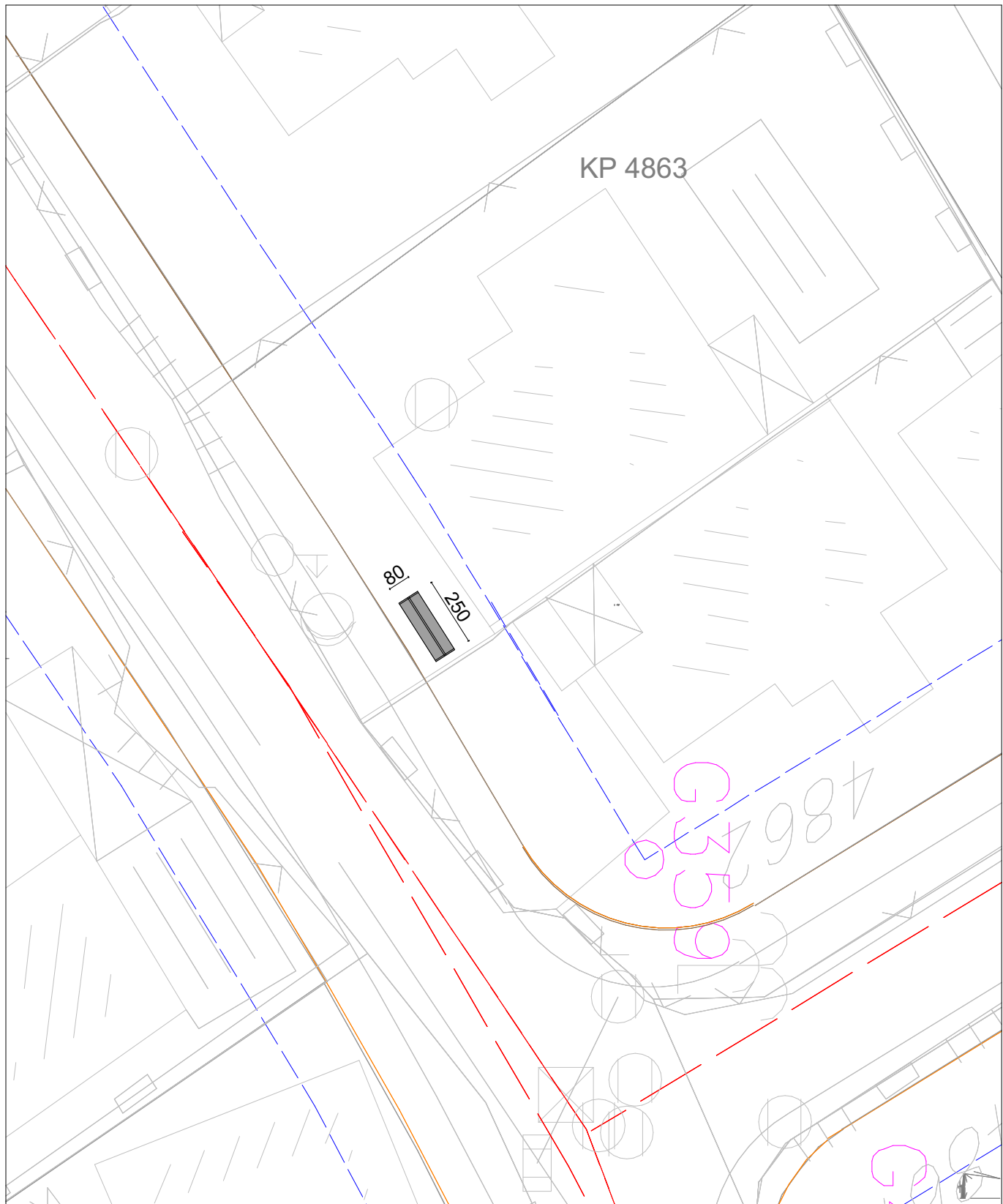

PROJEKTANT  PROJEKT		Bulevar revolucije 8 85000 Bar tel/fax 030/316-987 069 063 786 067 466 798 b4projekt@gmail.com		INVESTITOR Kukuljac Sehadin	
AUTOR PROJEKTA	Boris Vukadin diplinž.arh.	OBJEKAT	PRODAJNI PULT/PANO montažno demontažni		
VODEĆI PROJEKTANT	Boris Vukadin diplinž.arh.	LOKACIJA	Lokacija označena br. 28.5 ilino, KP 4863, KO Novi Bar, Opština Bar		
ODGOVORNI PROJEKTANT	Boris Vukadin diplinž.arh.	VRSTA TEHNIČKE DOKUMENTACIJE	IDEJNO RJEŠENJE	RAZMJERA	1:200
SARADNICI	arh. Vanja Gojić spec. sci.	FAZA	ARHITEKTURA	BR.PRILOGA	01
		PRILOG	OSNOVA	BR.STRANE	01
DATUM IZRADE		DATUM REVIZIJE I M.P.			
jun 2021.	M.P.				

OSNOVA

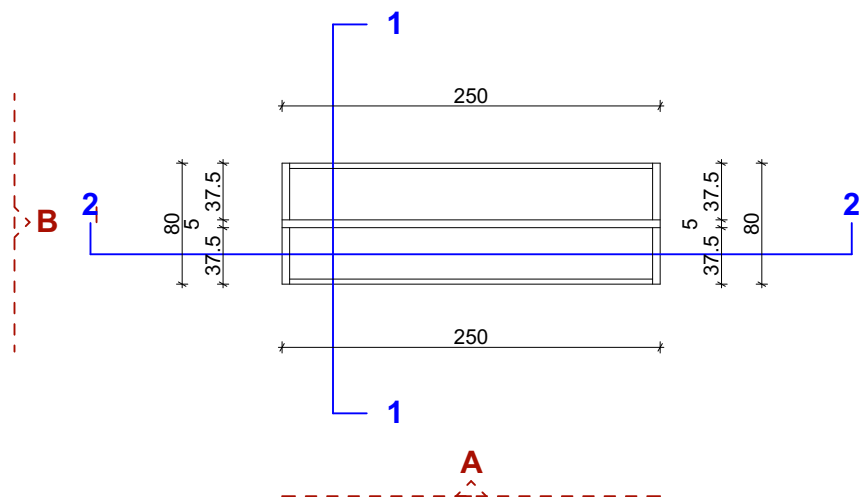

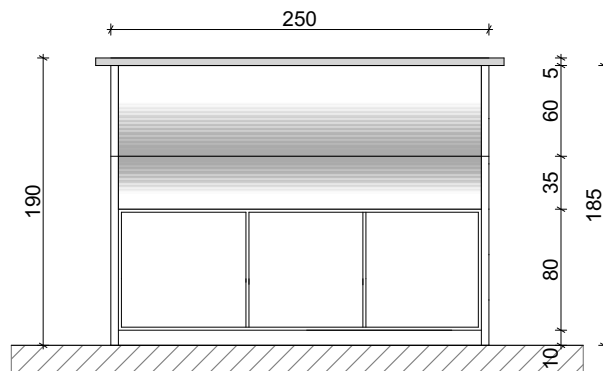

PROJEKTANT  Bulevar revolucije 85000 Bar tel/fax 030/316-987 069 063 786 067 466 798 b4projekt@gmail.com		INVESTITOR Kukuljac Sehadin	
AUTOR PROJEKTA	Boris Vukadin diplinž.arh.	OBJEKAT	PRODAJNI PULT/PANO montažno demontažni
VODEĆI PROJEKTANT	Boris Vukadin diplinž.arh.	LOKACIJA	Lokacija označena br. 28.5 ilino, KP 4863, KO Novi Bar, Opština Bar
ODGOVORNI PROJEKTANT	Boris Vukadin diplinž.arh.	VRSTA TEHNIČKE DOKUMENTACIJE	IDEJNO RJEŠENJE
SARADNICI	arh. Vanja Gojić spec. sci.	FAZA	ARHITEKTURA
		PRILOG	OSNOVA
DATUM IZRADE		DATUM REVIZIJE I M.P.	
jun 2021.	M.P.		
		RAZMJERA	1:50
		BR.PRILOGA	01
		BR.STRANE	01

IZGLED A

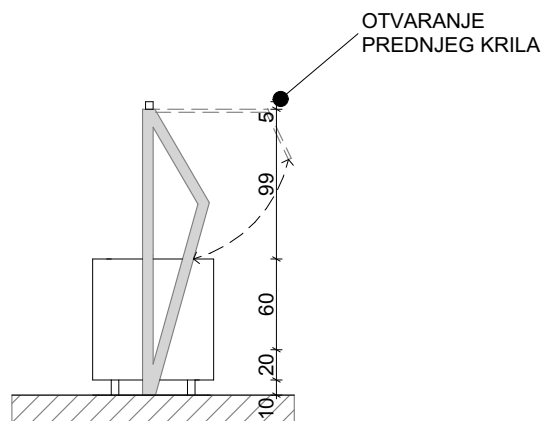

IZGLED B



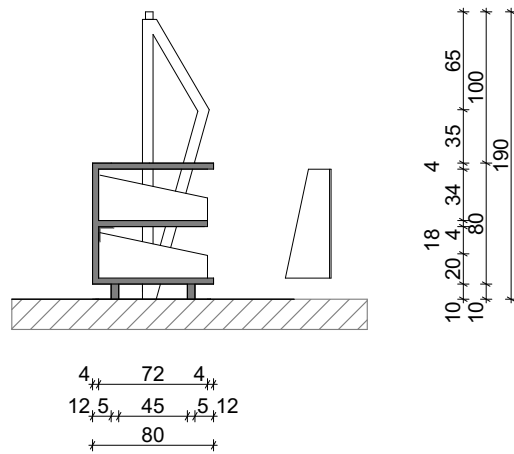

PROJEKTANT  Bulevar revolucije 85000 Bar tel/fax 030/316-987 069 063 786 067 466 798 b4projekt@gmail.com		INVESTITOR Kukuljac Sehadin	
AUTOR PROJEKTA	Boris Vukadin diplinž.arh.	OBJEKAT	PRODAJNI PULT/PANO montažno demontažni
VODEĆI PROJEKTANT	Boris Vukadin diplinž.arh.	LOKACIJA	Lokacija označena br. 28.5 ilino, KP 4863, KO Novi Bar, Opština Bar
ODGOVORNI PROJEKTANT	Boris Vukadin diplinž.arh.	VRSTA TEHNIČKE DOKUMENTACIJE	IDEJNO RJEŠENJE
SARADNICI	arh. Vanja Gojić spec. sci.	FAZA	ARHITEKTURA
		PRILOG	IZGLED A / B
DATUM IZRADE		DATUM REVIZIJE I M.P.	
jun 2021.	M.P.		
			RAZMJERA 1:50 BR.PRILOGA 02 BR.STRANE 02

PRESJEK 1-1

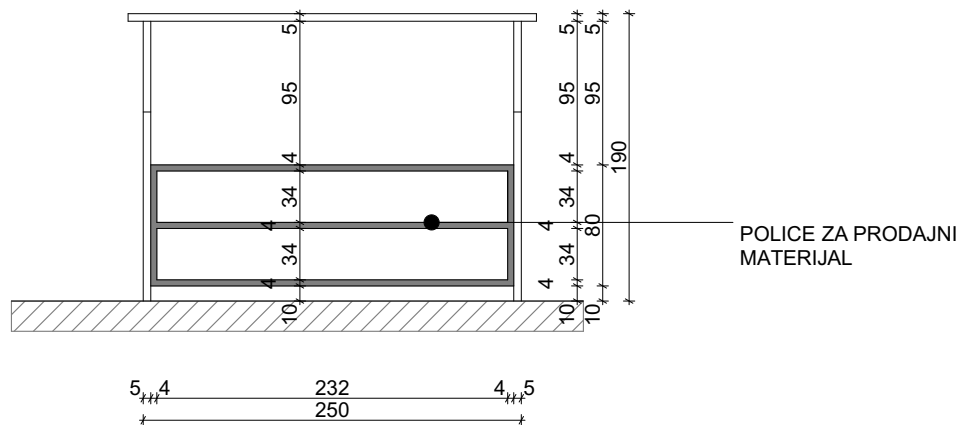

PRESJEK 2-2



PROJEKTANT  Bulevar revolucije 8 85000 Bar tel/fax 030/316-987 069 063 786 067 466 798 b4projekt@gmail.com		INVESTITOR Kukuljac Sehadin	
AUTOR PROJEKTA	Boris Vukadin diplinž.arh.	OBJEKAT	PRODAJNI PULT/PANO montažno demontažni
VODEĆI PROJEKTANT	Boris Vukadin diplinž.arh.	LOKACIJA	Lokacija označena br. 28.5 ilino, KP 4863, KO Novi Bar, Opština Bar
ODGOVORNI PROJEKTANT	Boris Vukadin diplinž.arh.	VRSTA TEHNIČKE DOKUMENTACIJE	IDEJNO RJEŠENJE
SARADNICI	arh. Vanja Gojić spec. sci.	FAZA	ARHITEKTURA
		PRILOG	PRESJECI
DATUM IZRADE		DATUM REVIZIJE I M.P.	
jun 2021.	M.P.		
		RAZMJERA	1:50
		BR.PRILOGA	03
		BR.STRANE	03



PROJEKTANT  PROJEKT		Bulevar revolucije 8 85000 Bar tel/fax 030/316-987 069 063 786 067 466 798 b4projekt@gmail.com		INVESTITOR Kukuljac Sehadin	
AUTOR PROJEKTA	Boris Vukadin diplinž.arh.	OBJEKAT	PRODAJNI PULT/PANO montažno demontažni		
VODEĆI PROJEKTANT	Boris Vukadin diplinž.arh.	LOKACIJA	Lokacija označena br. 28.5 ilino, KP 4863, KO Novi Bar, Opština Bar		
ODGOVORNI PROJEKTANT	Boris Vukadin diplinž.arh.	VRSTA TEHNIČKE DOKUMENTACIJE	IDEJNO RJEŠENJE	RAZMJERA	
SARADNICI	arh. Vanja Gojić spec. sci.	FAZA	ARHITEKTURA	BR.PRILOGA	04
		PRILOG	AKSONOMETRIJA	BR.STRANE	04
DATUM IZRADE		DATUM REVIZIJE I M.P.			
jun 2021.	M.P.				



PROJEKTANT  PROJEKT		Bulevar revolucije 8 85000 Bar tel/fax 030/316-987 069 063 786 067 466 798 b4projekt@gmail.com		INVESTITOR Kukuljac Sehadin	
AUTOR PROJEKTA	Boris Vukadin diplinž.arh.	OBJEKAT	PRODAJNI PULT/PANO montažno demontažni		
VODEĆI PROJEKTANT	Boris Vukadin diplinž.arh.	LOKACIJA	Lokacija označena br. 28.5 ilino, KP 4863, KO Novi Bar, Opština Bar		
ODGOVORNI PROJEKTANT	Boris Vukadin diplinž.arh.	VRSTA TEHNIČKE DOKUMENTACIJE	IDEJNO RJEŠENJE	RAZMJERA	
SARADNICI	arh. Vanja Gojić spec. sci.	FAZA	ARHITEKTURA	BR.PRILOGA	04
		PRILOG	AKSONOMETRIJA	BR.STRANE	05
DATUM IZRADE		DATUM REVIZIJE I M.P.			
jun 2021.	M.P.				

3D PRIKAZ



PROJEKTANT  Bulevar revolucije 8 85000 Bar tel/fax 030/316-987 069 063 786 067 466 798 b4projekt@gmail.com		INVESTITOR Kukuljac Sehadin	
AUTOR PROJEKTA	Boris Vukadin diplinž.arh.	OBJEKAT	PRODAJNI PULT/PANO montažno demontažni
VODEĆI PROJEKTANT	Boris Vukadin diplinž.arh.	LOKACIJA	Lokacija označena br. 28.5 ilino, KP 4863, KO Novi Bar, Opština Bar
ODGOVORNI PROJEKTANT	Boris Vukadin diplinž.arh.	VRSTA TEHNIČKE DOKUMENTACIJE	IDEJNO RJEŠENJE
SARADNICI	arh. Vanja Gojić spec. sci.	FAZA	ARHITEKTURA
		PRILOG	3D PRIKAZ
DATUM IZRADA		DATUM REVIZIJE I M.P.	
maj 2021.	M.P.		
			BR.PRILOGA 04
			BR.STRANE 07

3D PRIKAZ



PROJEKTANT  Bulevar revolucije 8 85000 Bar tel/fax 030/316-987 069 063 786 067 466 798 b4projekt@gmail.com		INVESTITOR Kukuljac Sehadin	
AUTOR PROJEKTA	Boris Vukadin diplinž.arh.	OBJEKAT	PRODAJNI PULT/PANO montažno demontažni
VODEĆI PROJEKTANT	Boris Vukadin diplinž.arh.	LOKACIJA	Lokacija označena br. 28.5 ilino, KP 4863, KO Novi Bar, Opština Bar
ODGOVORNI PROJEKTANT	Boris Vukadin diplinž.arh.	VRSTA TEHNIČKE DOKUMENTACIJE	IDEJNO RJEŠENJE
SARADNICI	arh. Vanja Gojić spec. sci.	FAZA	ARHITEKTURA
		PRILOG	3D PRIKAZ
DATUM IZRADA		DATUM REVIZIJE I M.P.	
maj 2021.	M.P.		
			BR.PRILOGA 04
			BR.STRANE 06

FOTOMONTAŽA



PROJEKTANT  PROJEKT Bulevar revolucije 8 85000 Bar tel/fax 030/316-987 069 063 786 067 466 798 b4projekt@gmail.com		INVESTITOR Kukuljac Sehadin	
AUTOR PROJEKTA	Boris Vukadin diplinž.arh.	OBJEKAT	PRODAJNI PULT/PANO montažno demontažni
VODEĆI PROJEKTANT	Boris Vukadin diplinž.arh.	LOKACIJA	Lokacija označena br. 28.5 ilino, KP 4863, KO Novi Bar, Opština Bar
ODGOVORNI PROJEKTANT	Boris Vukadin diplinž.arh.	VRSTA TEHNIČKE DOKUMENTACIJE	IDEJNO RJEŠENJE
SARADNICI	arh. Vanja Gojić spec. sci.	FAZA	ARHITEKTURA
		PRILOG	FOTOMONTAŽA
DATUM IZRADE		DATUM REVIZIJE I M.P.	
jun 2021.	M.P.		
			BR.PRILOGA 04
			BR.STRANE 08